Fahrradständer in schräg-hoch Stellung Typ 167 und 168

Eine optimale Lösung bei begrenzte Raumverhältnissen.

Teeken®



Fahrradständer in schräg-hoch Stellung doppelseitig Typ 167 einseitig Typ 168

Ausführung:

Eine Problemlösung für begrenzte Raumverhältnissen. Durch die schräg-hoch Stellung der Fahrräder verringert sich den Platzbedarf bei der einseitige Ausführung von ca. 200cm auf 177cm und bei der doppelseitigen Ausführung von ca. 320cm auf 263cm.

Technische Details:

Die Führungsrinnen sind durch das V-Profil für alle Reifenbreiten geeignet, also auch für Mountain-Bikes. Die aus 20mm massiven Rundstahl gefertigte Hinterradhalterung gewährleistet einen sicheren und aufrechten Stand der Fahrräder. Die Tragkonstruktion ist aus Vierkant- und Winkelprofilen 40x40x3mm gefertigt. Alle Stahlteile feuerverzinkt nach DIN EN ISO 1461, auf Wunsch zusätzlich pulverbeschichtet in einer Standard-RAL-Farbe.

Maße:

Gesamthöhe mit eingestelltem Fahrrad 193cm,
Die Tiefe mit eingestelltem Fahrrad beträgt ca. 177cm in der einseitige Ausführung und 263cm in der doppelseitige Ausführung.
Der Radabstand beträgt 37,5cm, abwechselnd hoch/tief gestellt.

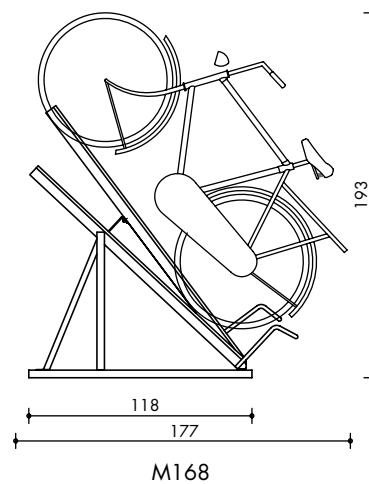
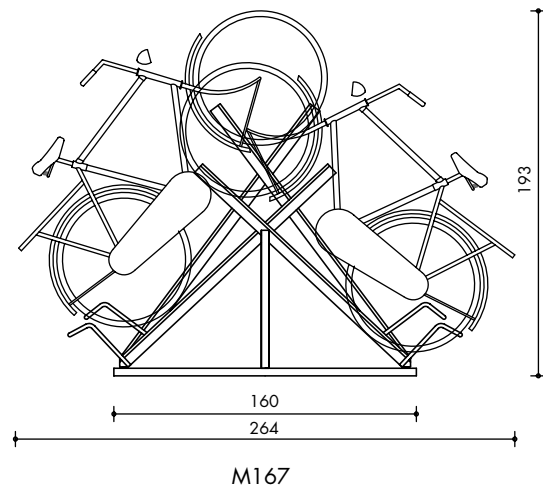

Johannes Teeken GmbH

Postfach 1307 29447 Dannenberg
Telefon 05861 8440 Fax 05861 8640

eMail johannes@teeken.de
Internet www.teeken.de



Typ 167 (doppelseitig)				Typ 168 (einseitig)			
Stellplatz- menge	Stellplatz- breite(cm)	Stellplatz- menge	Stellplatz- breite(cm)	Stellplatz- menge	Stellplatz- breite(cm)	Stellplatz- menge	Stellplatz- breite(cm)
6	169	46	919	3	150	23	900
8	206	48	956	4	186	24	938
10	244	50	994	5	225	25	975
12	281	52	1031	6	263	26	1013
14	319	54	1069	7	300	27	1050
16	356	56	1106	8	338	28	1090
18	394	58	1144	9	375	29	1125
20	431	60	1181	10	413	30	1163
22	469	62	1219	11	450	31	1200
24	506	64	1256	12	488	32	1238
26	544	66	1294	13	525	33	1275
28	581	68	1331	14	563	34	1313
30	619	70	1369	15	600	35	1350
32	656	72	1406	16	638	36	1388
34	694	74	1444	17	675	37	1425
36	731	76	1481	18	713	38	1463
38	769	78	1519	19	750	39	1500
40	806	80	1556	20	788	40	1538
42	844	82	1594	21	825	41	1575
44	881	84	1631	22	863	42	1613